



# GRAFIKDIENTST

der

## ULRICH EGGERT CONSULTING, KÖLN

Nr. 5-6/2011\_Juni 2011, Köln

→ Discount weiter auf der Siegerstrasse? ←

*Veröffentlichung bei Quellenangabe erlaubt und erwünscht*

Herausgeber:

Dipl.-Kfm. **Ulrich Eggert**

**Ulrich Eggert Consulting.Köln**

An der Ronne 238, 50859 Köln, Tel.: 02234/943937, Fax: 02234/9489533

E-mail: [mail@ulricheggert.de](mailto:mail@ulricheggert.de)

Web: [www.ulricheggert.de](http://www.ulricheggert.de)



# Erfolgsfaktoren – Die Säulen des Discounterfolges aus Unternehmenssicht

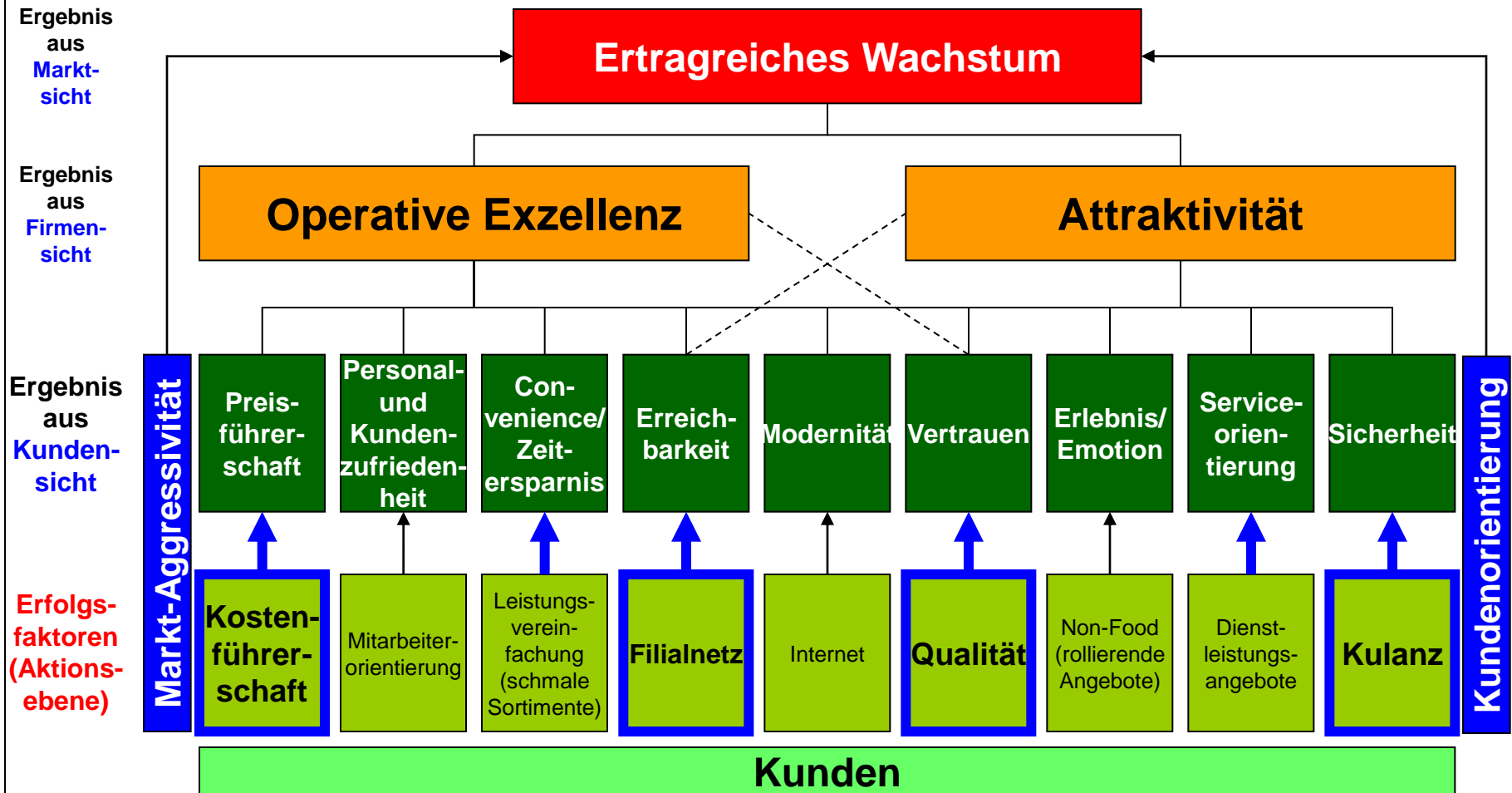

Quelle: Ulrich Eggert, Megatrends 2020: Handelstrends

# Discount-Konsolidierung 201x: aus 9 mach 4 oder 5?

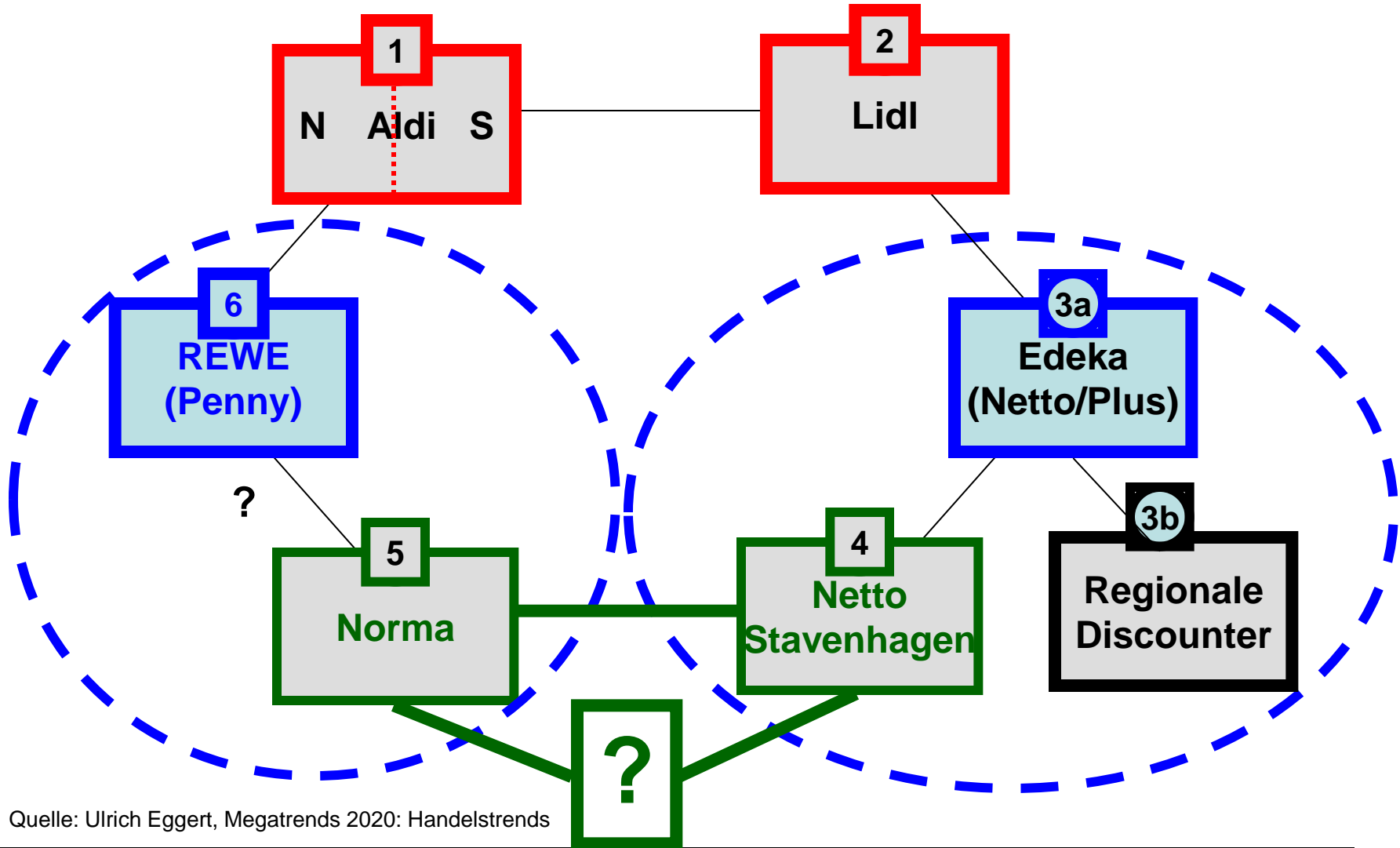

Quelle: Ulrich Eggert, Megatrends 2020: Handelstrends

# Discount weiter auf der Siegerstrasse?

## Erläuternde Info´s zum Grafikdienst 5



Alle Discount-Formate haben in den letzten Jahren **Marktanteile** gewonnen, vor allem Pseudo-Discounter wie H&M oder IKEA, aber auch Near-Discounter wie die Fachmärkte Mediamarkt und Saturn (1). Die entscheidenden **Erfolgsfaktoren** liegen dabei in der Kostenführerschaft/den Preisen, dem dichten Filialnetz in Deutschland, der erreichten Qualität und ebenso der hohen Kulanz (2). Aber die Finanzkrise und die allgemeine Konsumzurückhaltung ging auch an den Discountern nicht vorüber und so stehen auch sie in einer harten Konsolidierungsphase (3): aus ehemals 9 Anbietern werden 4 oder 5!?

(Ulrich Eggert, Ulrich Eggert Consulting, Köln; Juni2011)